

MINAB Pac

MINAB FDK

Maskinen är avsedd att helautomatiskt förpacka flaskor, dunkar, burkar etc. i slitslådor eller tråg.

Maskinstativet samt delar till detta är utfört i rostfritt stål.
Rostfri skyddsbur med fönster av lexan.
Skyddsreglade dörrar.

Maskinens konstruktion gör den flexibel och lätt att ställa om mellan olika typer av emballage.
Formatberoende delar är utförda i modulform.

Förpackningsstationen.

Maskinen har pneumatiskt drivna rörelser.
Inmatning samt vertikalrörelsen styrs via proportionella ventiler vilket möjliggör receptinställning av hastigheter.
Gripverktyg anpassas för olika format och mönster. Verktögen monteras med endast en låsning och snabbanslutning för luft.
Packläget ställs in via cylindrar mot mall och låses därefter fast.
Maskinen har tre hanteringslägen.
Inmatning, förpacknings samt kartongläge.

Under Inmatningsläget skapar en cylinder ett mönster in till förpackningsläget.

Gripverktyget går ned och greppar flaskorna. Gripverktyget gör en förflyttning horisontellt och lyfter ned dem i kartongen som har blivit stoppad på banan. Innan verktyget går ned har fyra cylindrar sett till att kartongflikarna öppnats ordentligt. Kartongerna har förts fram av en transportör. När verktyget är helt nere släpps flaskorna och verktyget går upp igen för att hämta ett nytt packmönster.
Den fyllda kartongen matas sedan ut för att förslutas.

FDK seriens olika standardutföranden.

Beteckning.	Antal gripverktyg.	Antal transportörer
FDK1	1	1
FDK2-1 ¹	2	1
FDK2-2 ²	2	2

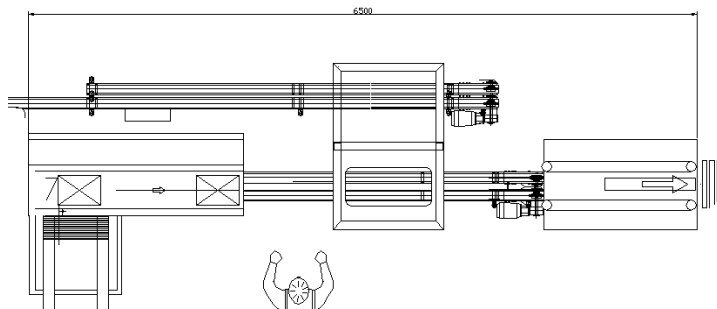

¹ FDK2-1 Pushar in emballage till packstation och ordnar på så sätt ett mönster.

² FDK2-2 Ordnar mönster på ingångstransportör innan pushning till packstation