

MINAB Pac[®]

FT serien

MINAB FT serien Helautomatiska fyllningsmaskiner

För fyllning av flytande och halvflytande media i flaskor, dunkar och burkar.
Maskinen har en enkel driftsäker konstruktion med mycket god repeterbarhet.

Material.

Fyllningscylindrar och övriga produktberörda delar är utförda i syrafast stål 2343.
Stativ etc. är utfört i rostfritt 2333.
Fyllningscylindrar är henade inom tolerans 0.02
Kolvpackningar är utförda i armerad Teflon.
O-ringar är i standardutförande av Viton.

Backventiler.

Pneumatisk manövrerade membranventiler.
Kan även hantera produkter med fasta partiklar.
Material: syrafast stål 316L, membran PTFE
FDA GMP godkända.

Fyllningsstationen

Rörstället sitter på en konsol för bekväm höjdställning via ratt.
Stativet har en skyddsbur med fönster och förreglade dörrar
Maskinen har ett robust utförande samt är enkel att rengöra.

Mellanlagringstank.

Maskinen är försedd med en mellanlagringstank för konstant pelartryck och flöde till pumparna.
Avtappningskran,
Inlopp valfri 1"-2"
1 st. diskboll i tanken för enkel rengöring.
Nivåvakt inkl. relä för enkel inkoppling för styrning av extern pump.

Driftsätt.

Flera driftsätt är valbara beroende på produktens egenskaper.

1. Toppfyllning ovanför emballage utan droppskål.
Munstycket står då still mycket nära ovanför emballaget. Då detta driftsätt är möjligt/lämpligt ger det en hög kapacitet.
2. Toppfyllning i emballage med droppskål.
Munstycket går då ned i toppen av emballaget i stannar precis nedanför mynningen.
3. Fyllning där munstycket går ned i botten av emballaget och följer med upp. Munstycket håller sig strax ovanför ytan under hela fyllningen.

Funktionsbeskrivning.

Fotoceller känner av att emballagen står under samtliga munstycken Om driftsätt 1 är valt fyller maskinen emballaget i detta läge. Om driftsätt 2 eller 3 är valt går droppskålen ut från sin position under munstyckena varefter de går ner i emballaget. Fyllningen börjar därefter.
Fyllningssekvensen delas upp i tre delar start, mitt och avslutning. Det är möjligt att ställa in olika fyllningshastigheter under dessa faser. Då förbestämd volym är uppnådd går munstyckena upp fort, droppskålen går in för att hindra ev. dropp från att smutsa ner emballaget. emballaget släpps iväg och en ny sekvens kan börja. Alla inställningar för sekvensen sparas som ett "recept" i display.
Detta underlättar vid omställning då ni endast behöver trimma in en produkt en gång.

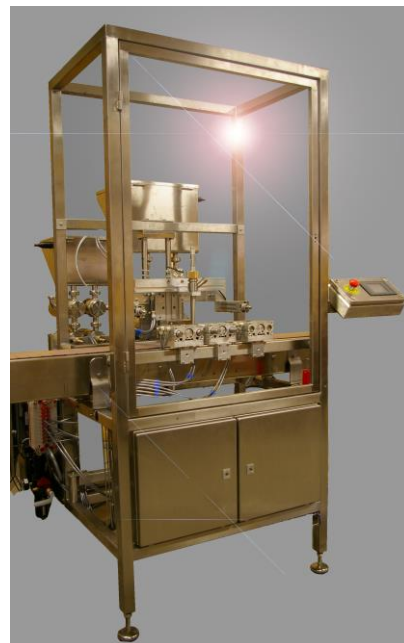

MINAB U Karlsson AB

Postadress:
Box 12091
600 12 NORRKÖPING

Leveransadress:
Vinkelgatan 29
602 36 NORRKÖPING

Tel: 011 - 18 64 40
Fax: 011 - 13 86 23

e-mail: info@minabpac.com
Hemsida: www.minabpac.com

MINAB Pac[®]

FT serien

Rengöring.

Maskinen har ett rengöringsprogram för enkel rengöring av maskinen. Möjlighet finns att ansluta till tanken (diskboll). Samt i bakre del av respektive pump för spolning runt kolv. Rengöringsdistanser monteras vilket tillåter kolvarna att gå till ett läge där de friläggs från cylinderfodren. Slangar till avlopp eller CIP system ansluts till munstycken varefter rengöringssekvensen börjar. Maskinen har i övrigt en öppen konstruktion vilket gör den lättåtkomlig vid yttre rengöring.

Omställning.

Maskinen är lätt och snabb att ställa om. Mycket flexibel inför kommande nya format.

Pumpsystem.

Maskinen är försedd med fyra pumpar storlek 3. (120-1000ml.)
1 st. Drivcylinder Ø 100mm. Per pump.
Volymen över 1000ml. Uppnås via repeterslag.

Interface Operatör – Maskin

Som interface för MINAB FT serien har vi valt en touchscreen. Den ger mycket lättförståelig information. Den är enkel att hålla ren. Flexibel för senare utbyggnad. PLC samt display använder Windows CE som bas.



El. 230V / 400V, 50 Hz.
Avsäkring: 10A / 16A

Dimensioner.

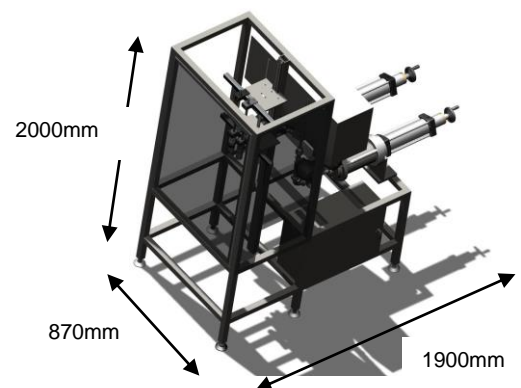

MINAB U Karlsson AB

Postadress:
Box 12091
600 12 NORRKÖPING

Leveransadress:
Vinkelgatan 29
602 36 NORRKÖPING

Tel: 011 - 18 64 40
Fax: 011 - 13 86 23

e-mail: info@minabpac.com
Hemsida: www.minabpac.com